

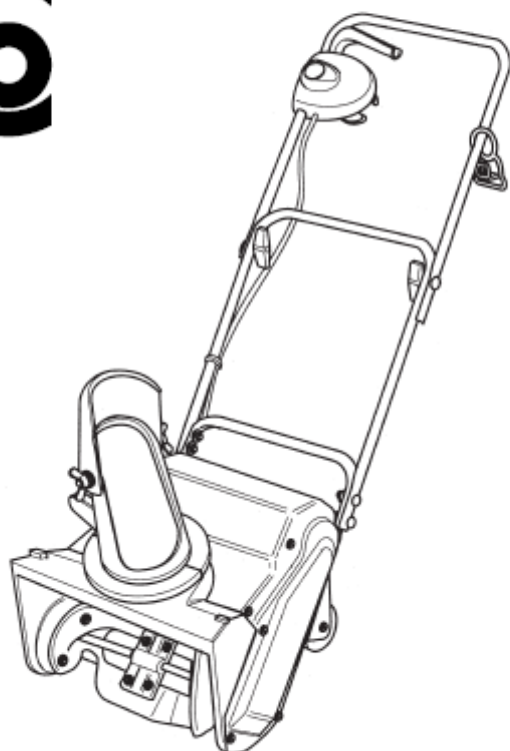

[www.mtd-bg.com](http://www.mtd-bg.com)

## ЕЛЕКТРИЧЕСКИ СНЕГОРИН MTD



РЪКОВОДСТВО ЗА ЕКСПЛОАТАЦИЯ

1

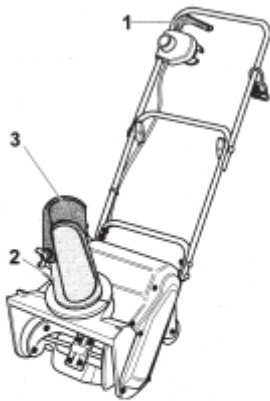

2

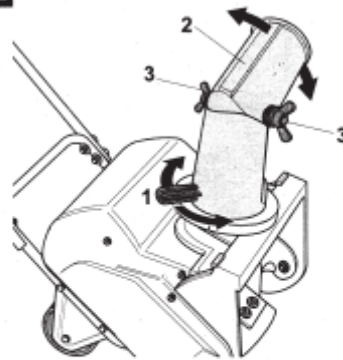

3

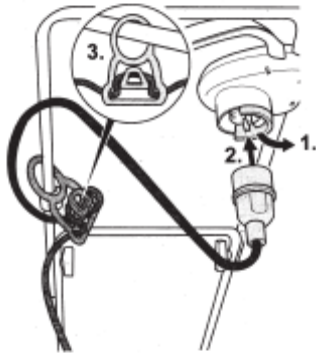

4

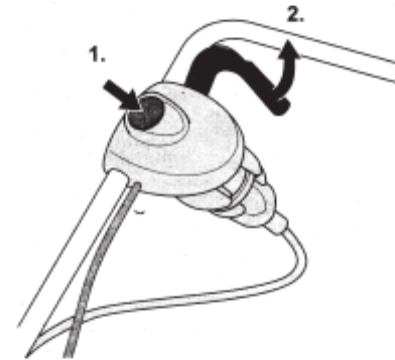

5

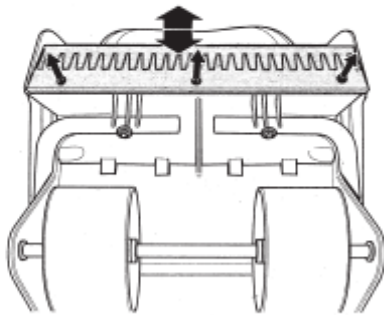

6

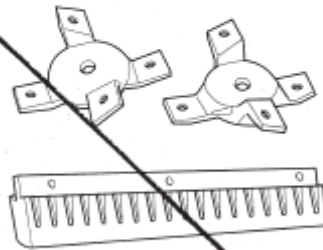

### **Означения, които се намират на фабричната табелка.**

Тези данни са важна информация за по-нататъшното обслужване на машината от сервиза и поръчването на резервни части.

Препишете на празното място по-долу всички данни от фабричната табелка, която се намира до двигателя на машината.

---

---

---

---

### **ЗА ВАШАТА БЕЗОПАСНОСТ.**

#### **Използване на машината по предназначение.**

Тази машина трябва да се използва единствено:

- като снегорин за почистване на сняг от пътища със стабилна настилка, тераси, пътеки и предназначени за отдих пространства.
- в съответствие с указанията и означенията за безопасност, намиращи се в това ръководство за експлоатация.

Всяко друго използване на машината се счита за използване не по предназначение. Използването на машината не по предназначение, както и правенето на промени в конструкцията, освобождават производителя от каквато и да е отговорност.

Работещият с машината носи цялата отговорност за нанесените по време на работа с нея щети на трети лица или на тяхното имущество.

#### **Основни указания за безопасност.**

Работете с машината, след като сте прочели внимателно, от край до край, това ръководство за експлоатация.

Съхранявайте грижливо ръководството за експлоатация за по-нататъшното му използване или за предаване на следващия собственик при продажба.

Работещите с машината не трябва да са под влиянието на алкохол, наркотици или медикаменти.

Не позволявайте на деца под 16г. да работят с машината (възможно е в местното законодателство да е посочена друга долна възрастова граница за работа с този тип машини).

Не позволявайте на други хора, в частност деца или животни, да навлизат в зоната на работа.

Съобразявайте се с местното законодателство, относно времето за работа или използването на този тип машини на обществени места.

По време на работа използвайте ръкавици, предпазни очила, подходящи зимни дрехи и осигурени срещу подхлъзване обувки.

Използвайте само защитни кабели за работа на открито (максимална дължина 50 м), като например:

- H07RN-F 3x1.5mm<sup>2</sup> за температури до - 25°C.
- H07BQ-F 3x1.5mm<sup>2</sup> за температури до - 40°C.

Щепселите на кабелите трябва да са защитени от проникване на влага, да са гумени или гумирани.

Преди работа проверявайте винаги кабела дали не е наранен, прегънат или прищипан. За тази цел, изключете щепсела на кабела от контакта. Използвайте само изправен захранващ кабел.

Не доближавайте въртящите се части до части от тялото или дрехите си.

Използвайте машината само за почистване на малка снежна покривка от пресен неутълкан сняг, с дебелина не повече от 10 см.

Не се позволява с машината да се почиства замръзнал сняг или лед.

Спрете двигателя и изключете щепсела от контакта:

- ако не работите с машината.
- ако оставяте машината без надзор или
- когато извършвате операции по регулиране, ремонт или поддръжка по машината.

Преди да приберете машината в затворено помещение, изчакайте двигателят да се охлади.

Използвайте машината само според указанията на производителя и в добро техническо състояние.

Използвайте само оригинални или одобрени от производителя резервни части.

Предоставяйте машината за ремонт само в специализиран сервиз.

#### **Предпазни елементи.**

Фигура 1.

Предпазните елементи осигуряват вашата безопасност. Те трябва винаги да са в изправност. Не се позволява да ги сваляте, видоизменяте или блокирате.

#### **Лост за включване (1)**

Лостът за включване служи и за осигуряване на вашата безопасност. Той спира моментално двигателя и фрезата в случай на опасност.

Забранява се да промените неговото действие.

#### **Тръба за изхвърляне на снега (2) и дефлектор (3)**

Тръбата за изхвърляне на снега и дефлектора ви предпазват от наранявания, дължащи се на изхвърления сняг или намиращи се в него твърди предмети. Използвайте машината само с правилно монтирани на нея тръба за изхвърляне на снега и дефлектор.

#### **Символи, намиращи се по машината.**

На различни места по машината са поставени символи за безопасност и заостряне на вниманието. Това са различни символи или пиктограми. Ето тяхното значение:



Опасност от наранявания или нанасяне на материални щети.



Преди да пристъпите към работа с машината, прочетете ръководството за експлоатация и следвайте дадените в него указания. Обърнете особено внимание на раздела "За вашата безопасност".

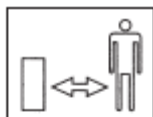

Зона на работа. Не допускате в работната зона други хора (особено деца) или животни.



Опасност от нараняване в следствие на изхвърляне на сняг или твърди предмети.



Преди да пристъпите към каквато и да е работа по машината, изключете щепсела от контакта.



Дръжте кабела настрана от работния орган.



Проверете захранващия кабел. Ако кабелът е наранен, прищипан или ожулен, спрете машината и изключете щепсела от контакта.



Опасност от наранявания, предизвикани от въртящи се елементи. Не доближавайте нито ръцете, нито краката си до въртящите се части.



Опасност от електрически ток.

#### Разопаковане и монтаж

При разопаковането проверете съдържанието на кашона.  
Сглобете машината, като следвате дадените в това ръководство указания.

#### Работа с машината

За да осигурите вашата безопасност, преди да пристъпите към каквато и да е работа по машината (например: поддръжка, регулиране и др.), направете следното:

- спрете двигателя.
- изчакайте пълното спиране на движещите се части.
- изключете захранващия кабел.
- изчакайте двигателят да изстине ( около 30 мин.)

#### ! Опасност!

Електрически ток ( уред, свързан към електрическата мрежа)

- Включвайте машината само към електрическа инсталация, на която е монтиран предпазител с чувствителност 30mA.
- Ако оголите кабели по време на работа, съществува опасност от смърт или тежки наранявания. Отдалечете се бавно и постепенно от машината. Изключете щепсела от контакта, като внимавате да не се докоснете до голия проводник.

#### ! Опасност от наранявания!

Не допускате други хора и,особено деца, и животни в опасната зона.

#### Наранявания

- Спазвайте безопасното разстояние около въртящия се работен орган, посочено върху машината.
- Преди да преместите машината от едно място на друго, например: от тротоара или входа на двора, спрете двигателя. Използвайте машината само в много добро работоспособно състояние и с всички елементи, осигуряващи безопасността на работа.
- Огледайте внимателно зоната на работа и отстранете от нея всички предмети, които машината може да захване и , в следствие, изхвърли.

#### Падане

- Когато завивате с машината, можете да се спънете в кабела и да се нараните. Дръжте кабела така, че той да не попада в зоната на работа или ходене.
- Работете с машината само ходом.
- Работете само при добра осветеност.
- Работете бавно и внимателно, особено когато настилката не е стабилна и когато вървите назад.

### **! Внимание!**

Машината е изложена на опасност от повреди.

Ако машината захване твърдо тяло или усетите ненормални вибрации, спрете двигателя и проверете за повреди. Преди да продължите работа, отстранете откритите повреди.

Работете с машината, само когато тя е в изправно състояние. Винаги преди работа огледайте добре машината. Проверете в частност предпазните елементи, устройствата за управление, кабелите и скрепителните елементи дали не са повредени или добре затегнати. Преди да пристъпите към работа, заменете повредените части.

### **Работа по наклони**

#### **! Опасност от наранявания, ако машината се преобърне!**

Работете бавно и внимателно, особено когато сменяте посоката на движение.

С машината се работи по наклона или срещу него и никога напърно

Внимавайте за наличието на препятствия. Не работете близо до стръмни скатове.

Не работете с машината по наклони, по-големи от 20%.

### **Съвети за почистване на снега**

- Започнете почистването на снега веднага, след като спре да вали. Ако изчакате, има опасност долният слой да замръзне, което ще затрудни изключително много почистването на снега.
- Ако е възможно, изхвърляйте снега по посока на вятъра.
- Почиствайте снега по такъв начин, че ходовете на машината по почистваното място да се застъпват по малко.

### **Регулиране на посоката на изхвърляне на снега.**

Фигура 2

#### **! Опасност от нараняване!**

Не насочвайте дефлектора (2) на тръбата за изхвърляне на снега (1) по посока на хора, животни, прозорци, автомобили и врати.

### **Регулиране на посоката на изхвърляне.**

- Завъртете тръбата (1) в желаната посока.

### **Регулиране на изхвърлянето на снега.**

Колкото по-близо до вертикално положение е наклона на дефлектора, толкова по-нагоре и далече се изхвърля снега.

- Развийте крилчатите гайки (3) и регулирайте наклона на дефлектора (2).

### **Включване на захранващия кабел.**

Фигура 3.

- Прекарайте кабела през фиксатора.

• Включете първо женския контакт на кабела в мъжкия щепсел на машината. След това, включете щепсела на кабела в контакт на захранващата електрическа мрежа.

### **Включване на двигателя.**

Фигура 4.

**! Опасност !**

Не доближавайте ръцете и краката си до въртящите се части на машината.

**! Внимание !**

Не включвайте двигателя направо в снега. Има опасност да го прегреете или повредите.

- Поставете машината върху равно и , по възможност, с по-малка снежна покривка място.
- Едновременно с включването на двигателя, издърпайте машината леко назад.
- Натиснете предпазния бутон (1) и го задръжте така.
- Притиснете лоста за стартиране (2) и го дръжте така.
- Пуснете предпазния бутон. Двигателят и работният орган се задвижват. Вече можете да започнете работа.

**Спиране на двигателя.**

- Отпуснете лоста (2). Двигателят и работният орган спират след няколко секунди.

Почистване на задръствания на работния орган или тръбата за изхвърляне на снега.

**! Опасност от нараняване !**

Преди да предприемете каквато и да е работа по машината:

- Спрете двигателя.
- Изчакайте окончателното спиране на всички движещи се части.
- Изключете щепсела на кабела от контакта на мрежата.
- Отстранете задръстването с помощта на дървена палка.

**Транспортиране**

Ако трябва да транспортирате машината с автомобил, закрепете го добре, за да не се плъзга.

**! Внимание !**

Не прегъвайте, нито прищипвайте кабела между двигателя и командния блок на машината.

Ръкохватката е съваема, за да се улесни прибирането на машината.

Преди да преместите или да пренесете машината по каквато и да е повърхност от едно работно място на друго, спрете двигателя и изключете щепсела на кабела от контакта.

**Придвижване на машината.**

Наклонете леко назад машината, за да можете да я придвижвате върху опорните колела.

**Поддръжка**

**! Опасност !**

За да се предпазите от нараняване, преди да започнете каквато и да е операция по поддръжка:

- спрете двигателя.
- изчакайте окончателното спиране на всички движещи се части.
- изключете щепсела на кабела от контакта на мрежата.
- изчакайте двигателят да се охлади ( около 30 минути).

**Смяна на остъргващия нож.**

Фигура 5.

- Наклонете машината назад.
- Свалете винтовете (1).
- Сменете остъргващия нож.
- Затегнете винтовете отново на мястото им.

**Веднъж на сезон.**

Занесете машината за основен преглед в специализиран сервиз.

**Винаги преди започване на работа.**

- Проверете дали всички крепежни елементи са добре затегнати и, ако е необходимо, ги дозатегнете.
- Проверете изправността на предпазните елементи.
- Проверете дали работният орган се върти.
- Проверете машината за повреди и заменете всички повредени части. Занесете ,за целта, машината в специализиран сервиз.
- Напръскайте работния орган със силикон срещу замръзване.

**Резервни части ( по поръчка).**

- Носачи на работния орган.
- Остъргващ нож.

**Почистване.****! Опасност !**

За да се предпазите от нараняване, преди да започнете каквато и да е операция по поддръжка:

- спрете двигателя.
- изчакайте окончателното спиране на всички движещи се части.
- изключете щепсела на кабела от контакта на мрежата.
- изчакайте двигателят да се охлади ( около 30 минути).

За да не повредите електрическите елементи, никога не почиствайте машината с водна струя.

**! Внимание !**

Почиствайте машината винаги, след приключване на работа. Непочистените материали са изложени на опасност от повреди и влошаване на работата им.

- Поставете машината да легне на една страна.
- Почистете работната камера и тръбата за изхвърляне на снега с помощта на четка, ръчна метла или парцал.
- Изправете машината.
- Отстранете всички следи от сняг или други замърсявания.

**Съхраняване.**

Ако няма да използвате машината повече от месец, например в края на сезона:

- Почистете много добре машината.
- За да защитите металните части от корозия, намажете ги с предпазна смазка с помощта на парцал или ги напръскайте с предпазващ от корозия спрей.
- Приберете машината в сухо и чисто помещение.

### Гаранция.

Във всяка държава гаранционните условия се определят от нас или от вносителя на нашите продукти. Ако, по време на гаранционния период, се появят повреди, дължащи се на лошо производство или използването на некачествени материали от производителя, те се отстраняват безплатно. В случай на гаранционни претенции, се обърнете към продавача или в най-близкия клон на нашата фирма.

### Отстраняване на повреди.

Някои от проблемите по време на работа се дължат на прости причини, които вие можете да отстраните сами. В случай на колебания, обърнете се към продавача или към специализиран сервиз.

Проблем	Вероятна причина	Отстраняване
Двигателят отказва да тръгне.	Захранващият кабел не е включен или е повреден.	Проверете кабела, включете го в подходящ контакт, ако е необходимо, сменете кабела или го занесете на специалист за ремонт
	Предпазителя на инсталацията се е задействал.	Включете предпазителя.
	Повреден контакт на машината.	Използвайте контакт с предпазител с по-висок ампераж или поръчайте да ви монтират такъв. Занесете го за ремонт в специализиран сервиз.
Двигателят бръчи, но не тръгва.	Блокиран работен орган.	Изключете кабела от контакта и отстранете причината.
	Повреден кондензатор.	Занесете машината в специализиран сервиз.
Двигателят прекъсва	Щепселът не е добре включен в контакта. Предпазителят на двигателя реагира.	Проверете кабела и се уверете, че щепселът е влязъл добре в контакта. Изключете двигателя и изчакайте около 10 мин. (за охлаждане на термозащитата), след което включете отново машината. Отстранете причината за прегряване на двигателя.
Ненормален шум (пращане, шракане, дрънкане)	Разхлабен болт, гайка или друг скрепителен елемент.	Затегнете разхлабените части. Ако шумът не престане, занесете машината в специализиран сервиз.
Повишени вибрации.	Разхлабени скрепителни елементи или повреден работен орган. Разхлабени връзки на двигателя.	Изключете двигателя. Изключете щепсела от контакта. Затегнете разхлабените елементи. Отстранете повредата по работния орган. Занесете машината за ремонт в специализиран сервиз.
Машината не изхвърля сняг	Блокиран работен орган или тръба за изхвърляне на сняг. Разхлабен или скъсан трапецовиден ремък	Изключете кабела от контакта и отстранете причината. Занесете машината за ремонт в специализиран сервиз.

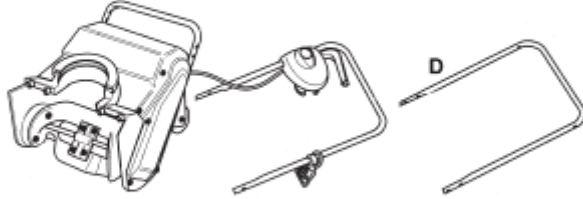
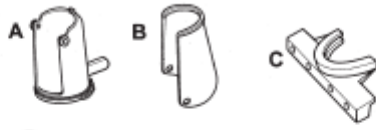

- E 2x
- F 4x
- G 2x
- H 2x
- I 4x
- J 2x
- K 2x
- L 2x
- M 6x
- N 4x
- O 2x

Q

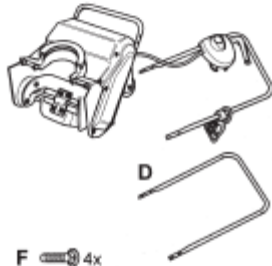

- F 4x
- N 4x
- M 4x

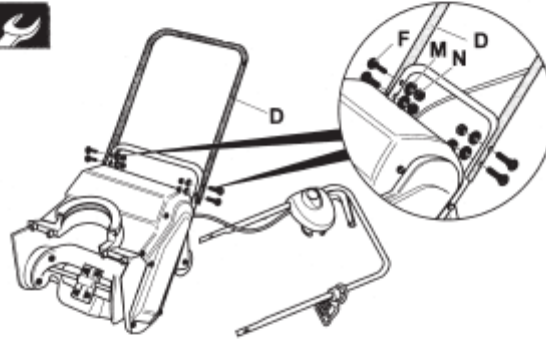

- E 2x
- G 2x
- M 2x

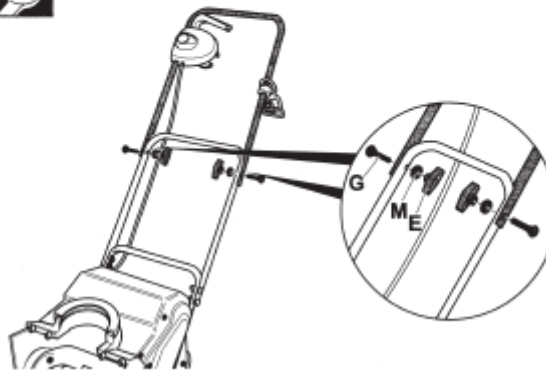

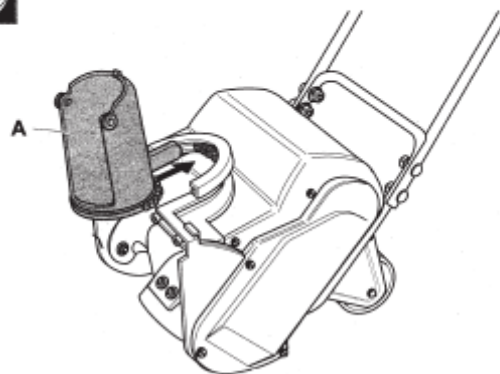
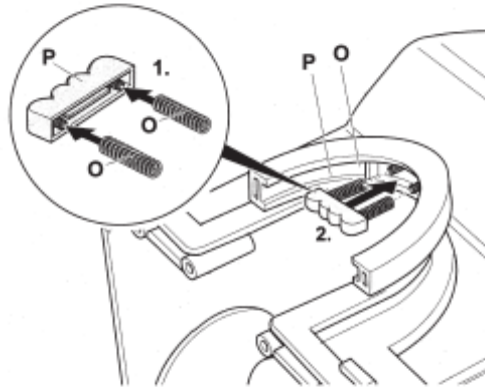
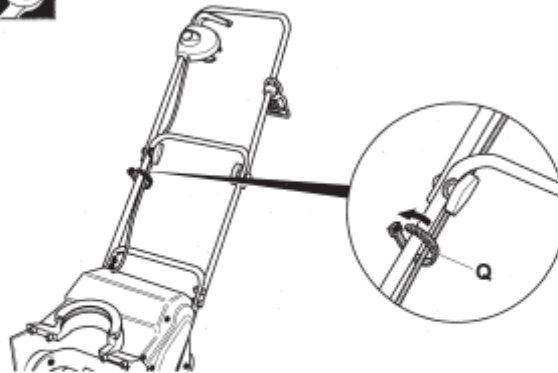



I 4x

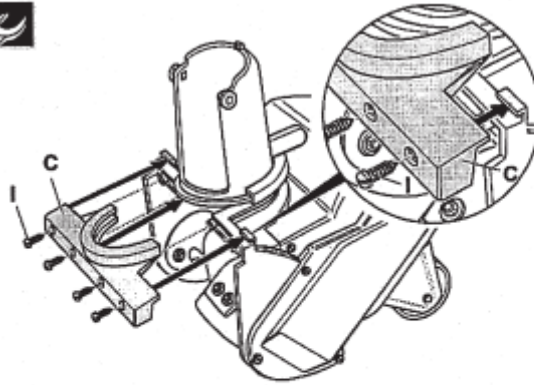

- H 2x
- J 2x
- K 2x
- L 2x

