

ТРИМЕР ЗА ТРЕВА
Моделі RT 30 СТ и RT 50 СТ

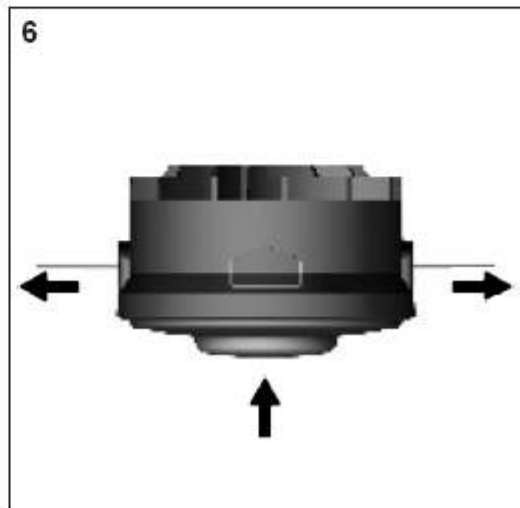

ИНСТРУКЦІЯ ЗА ЕКСПЛУАТАЦІЯ

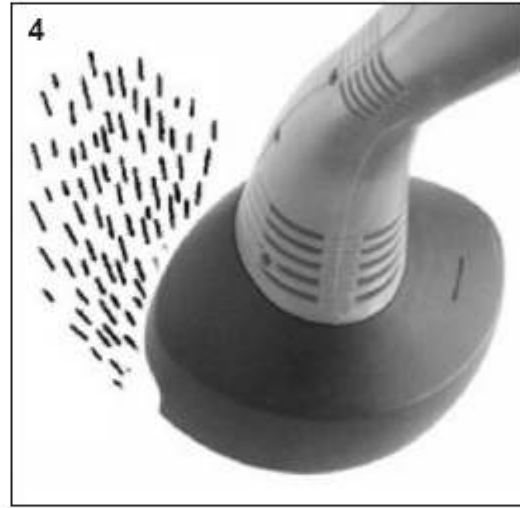

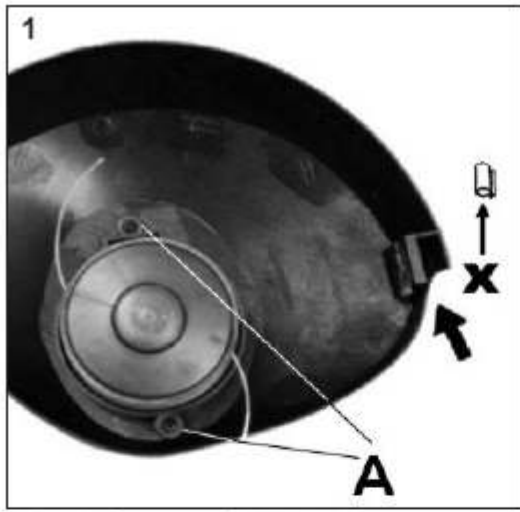
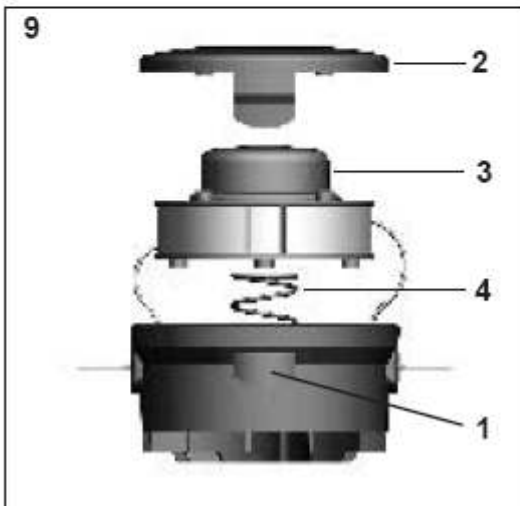
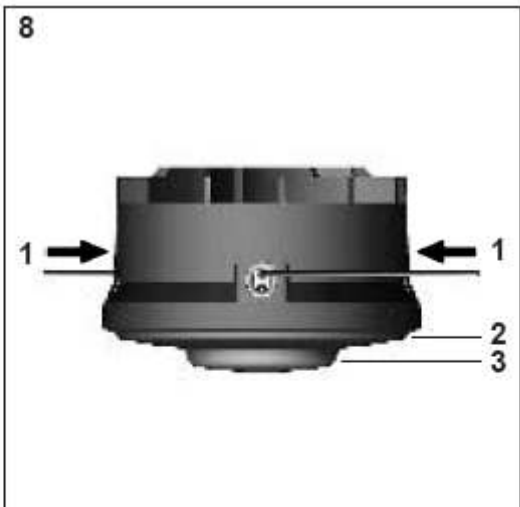
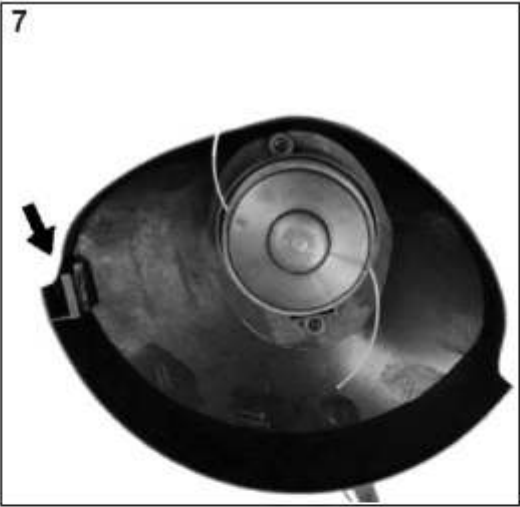

Изображение и описание на пиктограмите



1 Да се носят защитни средства за очите и слуха!

2 Предупреждение!

3 Прочете Инструкцията за експлоатация!

4 Не се допускат други лица в опасната зона

5 Инструментът се свижи по инерция след изключване!

6 Да не се излага на дъжд!

7 При повреда на кабела веднага да се изключи от ел. мрежата!

8 Внимание - опазване на околната среда! Този уред да не се изхвърля заедно с битовите или смесените отпадъци. Остарелият уред да се предава само в обществен пункт за събиране на отпадъци.

ТРИМЕР ЗА ТРЕВА

1. Технически данни

Модел		RT 30 CT	RT 50 CT
Номинално напрежение	V	230	230
Честота	Hz	50	50
Мощност	W	300	500
Обороти на празен ход	min ⁻¹	11.000	10.000
Работна ширина	см	24	30
Дебелина на кордата	мм	1.4	1.4
Дължина на кордата	м	2 x 4	2.4
Удължаване на кордата напълно автоматично		Бутонна автоматика	
Маса	кг.	1.6	2.3
Ниво на звуковата активност L _{ра}	dB(A)	80 (EN 786)	82 (EN 786)
Вибрации	м/сек ²	<2.5 (EN 768)	<2.5 (EN 768)

Защитен от радиосмущения по EN 55014 и EN 61000.

Уредите отговарят на защитен клас II

Запазени права за технически изменения.

Тримерите са изработени по най-новите предписания съгласно VDE 0700-1 и VDE0700-91 и напълно отговарят на предписанията на Закона за безопасността на уредите.

2. Общо указание за безопасност

Информационна наредба за машинния шум 3.

GPSGV: Нивото на звука на работното място може да превишава 86 dB (A). В този случай за потребителя са необходими средства за предпазване от шума (напр. носенето на антифони).

Внимание: Защита от шум! При пускането в експлоатация спазвайте регионалните предписания.



Внимание: При употребата на електрически инструменти за предпазване от токов удар, опасност за нараняване и пожарна опасност, трябва да се съблюдават следните основни мерки за безопасност. Прочетете и съблюдавайте всички указания преди да използвате уреда. Спазвайте указанията за безопасност.

Машините са изградени съгласно последните технически нововъведения и приетите правила за техническа безопасност. Независимо от това при тяхното използване може да възникне опасност за тялото и живота на ползващия или на трето лице, респ. увреждане на машината и други материални ценности.

Машините да се използват само в безупречно техническо състояние, както и съгласно предназначението, със съзнателно отношение към сигурността и безопасността и при съблюдаване на Ръководството за експлоатация! В частност веднага следва да се отстраняват (или да бъде поръчано отстраняването) повреди, които застрашават безопасността!

Ръководството за работа да се прочете внимателно.

Задължително да се съблюдават указанията за безопасност. Несъблюдаването им може да предизвика опасност за живота. Задължително да се следват предписанията за предотвратяване на злополуки. Моля, преди употребата се запознайте с начина на ползване на уреда.

3. Област на приложение

Машините са предназначени за рязане на декоративни чимове, т.е. на крайните контури на затревените площи. Всяко друго или излизашо от тези предели използване, като напр. рязането

на тръни и живи плетове или косене на големи тревни площи се счита като използване не по предназначение. За произлизащите от това щети производителят/ доставчикът не носи отговорност. Рискът се поема изцяло от потребителя. Към използването по предназначение спадат също така и съблюдаването на Ръководството за обслужване и спазването на условията за технически проверки и поддръжка.

Ръководството за експлоатация постоянно да се съхранява на мястото на работа на машината.

4. Указания за безопасност

А. Общи указания



1. Високите обороти на режещия инструмент и включването към ел. мрежа носят особени опасности. Затова при работа с инструмента са необходими специални мерки за безопасност.
2. Преди извършване на ремонтни работи по инструмента, почистване и транспортиране извадете щепсела от контакта. Инструмента винаги да се изключва от ел. мрежата, когато се оставя без надзор.
3. Поискайте от продавача или от специалист да Ви покажат безопасната работа с тримера.
4. Този уред не е предназначен за използване от лица (включително и деца) с ограничени физически или умствени способности или с недостатъчен опит и/или познания, освен ако това не се извършва под контрола и напътствията на отговарящо за безопасността им лице, или ако са получили от него указания, как да използват уреда.
5. Дръжте децата под контрол, за да се уверите, че не си играят с уреда.
6. Забранява се обслужването на инструмента от малолетни. Тримера да се дава на заем само на лица които по правило са запознати с ползването му. Във всички случаи да се предаде и Инструкцията за експлоатация!
7. Потребителят носи отговорност по отношение на трети лица в работната зона на уреда.
8. Работете с тримера само ако сте здрави, отпочинали и в добро състояние. Да се правят почивки по време на работа! – Да не се работи под влиянието на алкохол или наркотици.
9. Да не се предприемат изменения в инструмента, пластмасовия шнур да не се поменя напр. със стоманена тел. Това ще застраши Вашата безопасност. За щети, които са възникнали вследствие на употреба не по предназначение или вследствие на непозволенни изменения, производителят не носи отговорност.
10. Да не се използва инструмента когато наблизо има хора, преди всичко деца или домашни животни.
11. На разстояние от 15 метра от работната зона не трябва да има други лица / деца, нито животни, тъй като от въртящата се режеща глава могат да бъдат изхвърляни камъни и други чужди тела.

Б. Начин на приложение

12. Инструментът да се използва за рязане на трева и плевели до стените, под оградите, около гърветата и гънерите, по стълбищата, пътеките покрити с плочи и терасите, под храстите и живите плетове, на стръмните откоси, при фугите между плочите и други подобни.

В. Указания за безопасна употреба

13. Контактът трябва да бъде оборудван с диференциален защитен прекъсвач за тока на утечката, съответно при включване към мрежата междинно трябва да бъде поставен такъв прекъсвач. По-подробни справки ще получите от електротехник. За безопасна работа се препоръчва машината да бъде защитена през устройство за диференциална защита (RCD) с ток на утечка не по-голям от 30 mA.

14. Преди започване на работа да се проверява състоянието на тримера, съответстващо на предписанията и безопасния начин на работа. Особено важни са присъединителния и удължителния кабел, щепсела за включване към ел. мрежата, прекъсвача и режещата глава.



15. Преди употребата трябва да се провери присъединителния и удължителния кабел за признаци на увреждане или стареене. Да не се използва тримерът, когато кабелите са повредени или износени.



16. Ако по време на работата кабелът се повреди, веднага изключете от ел. мрежата. **ДА НЕ СЕ ДОКОСВА КАБЕЛА ПРЕДИ ТОЙ ДА БЪДЕ ИЗКЛЮЧЕН ОТ ЕЛ. МРЕЖАТА.**



17. Внимание: захранващият кабел на този уред може да се сменя само от сервиза на производителя или от електроспециалист.

18. Внимание! Опасност! Режещите елементи продължават да се движат след изключване на мотора. Опасност от нараняване на пръстите и стъпалата!



19. Да не се използват повредени кабели, куплунзи, мрежови щепсели и режещи глави.

20. Да се включва мотора само тогава, когато ръцете и краката са далече от режещите инструменти.

21. Да се носят защитни очила или предпазител за очите, затворени обувки с противохлъзгащи подметки, плътно прилепнало по тялото работно облекло, работни ръкавици и предпазни средства за слуха.

22. Невнимателното използване може да предизвика наранявания по ръцете и краката от въртящите се режещи елементи.

23. Триммерът винаги да се държи с двете ръце – винаги да се обръща внимание на устойчивата и сигурна стойка.

24. Да се работи спокойно, обмислено и само при добра светлина и видимост – да не се излагат на опасност останалите! Да се работи съобразително!

25. Удължителният кабел да се полага така, че да не бъде повреден и да не създава предпоставки за спъване.

26. Да не се оставя удължителния кабел да се трие върху ръбове, остри режещи предмети и да не се мачка, напр. в процепите на врати и прозорци. При включване на инструмента защитния капак трябва да бъде поставен на корпуса.

28. Да не се изважда щепсела от контакта чрез дърпане на кабела.

29. Да се работи особено внимателно при лоша видимост на терена.

30. Триммерът на трева да не се оставя на открито при гъжг.



31. Да не се реже мокра трева! Да не се използва при гъжг!

32. Удължителният кабел да се държи така, че да не може да бъде докоснат от въртящата се корда.



33. За кратковременно транспортиране на инструмента (напр. до друго работно място) да се отпусне прекъсвача, да се извади щепсела.

34. Да се внимава на склонове или по неравните терени, опасност от подхлъзване!

35. На склоновете да се коси само напречно на наклона – Внимание при обръщане на посоката на движение!

36. Да се обръща внимание на пънове и коренища, опасност от препъване!

37. Режещата глава редовно да се почиства от трева.

38. Да се проверява през къси интервали режещата глава. При забележими изменения (вибрации, шумове) веднага да се изключи и стабилно да се загържи инструмента. Инструментът да се притисне към земята, за да се спре режещата глава, след това да се извади щепсела. Да се провери режещата глава – да се обърне внимание за пукнатини.



39. Бъдете внимателни за наранявания от приспособлението, което служи за отрязване на кордата. След подмяната на шпулата или след удължаването на кодата, преди да започнете работа хванете тримера в нормално работно положение.

40. Заменете повредената режеща глава – също и при незначителни пукнатини с дебелината на косъм. Повредената режеща глава да не се ремонтира.

41. След прекъсване и завършване на работа: Изключете щепсела от ел. мрежата! На инструмента да се извърши текущо обслужване (при изваден щепсел!). Да се изпълняват работите по поддръжката, които са описани в Инструкцията за експлоатация. За всички останали дейности се обръщайте към сервизната служба.

42. При необходимост да се почистват прорезите за охлаждащия въздух в корпуса на мотора.

43. Да се използват само оригинални резервни части.

44. Използвайте само оригинални режещи глави и резервни макари. Никога не поставяйте метални режещи елементи.

45. Пластмасовите части се почистват с влажна кърпа. Силните почистващи средства могат да повредят пластмасата.

46. Не изплаквайте инструмента с водна струя!

47. Триммерът да се съхранява в сухо помещение.

Важни указания относно гаранцията:

- **Поддържайте прорезите за входа на въздуха чисти, иначе моторът няма да се охлажда.**
- **Не работете с по-гълга корда от предварително определената от отрезното ножче дължина.**
- **Използвайте само специални моноvlakна и оригинални макари с максимален диаметър 1,4 мм (най-добре нашия оригинална корда).**
- **Не притискайте режещата глава към земята, по този начин вие спирате включения мотор.**
- **Не удряйте режещата глава върху твърда основа, вала на мотора ще се разбалансира.**

5. Сглобяване

Монтаж на защитния капак (фиг. 1)

Поставете защитния капак по такъв начин върху корпуса на тримера, че двете кръгли направляващи на корпуса да се намират точно в отворите на защитния капак. Натиснете защитния капак здраво към корпуса на тримера и завинтете за закрепване двата приложени винта (А).

Внимание: Моля, внимавайте да не поставите защитния капак обратно в корпуса. Подаващият се ръб трябва да сочи назад, към дръжката.

ВНИМАНИЕ: За предпазване от порезни наранявания, причинени от приспособлението за отрязване на кордата, разположено на предпазния капак на вашия тример, върху острието на ножа е поставен пластмасов предпазител (Х), оцветен със сигнална боя. Този предпазител за ножа (Х) трябва задължително да се свали преди пускане на тримера в действие. Съхранявайте добре предпазителя за ножа и го използвайте винаги при транспорт или съхранение на тримера.

6. Свързване на инструмента към ел. мрежата (фиг. 2)

Машините могат да работят само с монофазен променлив ток. Те са със защитна изолация по клас II VDE 0700 и CEE 20. Преди пускането в експлоатация обърнете внимание дали напрежението на мрежата съответства на даденото в табелката работно напрежение!

Минимални сечения на удължителния кабел:

- 1,5 мм²

- Поставете куплунга на удължителния кабел във вградения щепсела на уреда.

- За разтоварване на опъна направете примка на удължителния кабел през отвора в дръжката и я прокарайте отстрани през фиксатора за кабела.

- След работа преместете примката встрани от фиксатора на кабела и я изтеглете от дръжката. Извадете щепсела от контакта.

7. Включване / изключване (фиг. 3)

За пускане в експлоатация на вашия тример:

- Заемете стабилно положение.

- Вземете инструмента с двете ръце.

- Стойте изправени, гържете инструмента без излишно напрежение.

- Да не се постави режещата глава на пода!

- Натиснете пусковия ключ.

- За изключване отново отпуснете ключа.

8. Регулиране на наклона и дължината на тръбата (само за RT 50 СТ)

Дължината на тръбата се регулира по следния начин: Натиснете бутон 1 и нагласете най-удобното положение на тръбата (3 положения на фиксатора).

Натиснете бутон 2 и нагласете ръкохватката.

Регулиране на ъгъла на наклона: Натиснете бутон 3 – главата на инструмента се деблокира и може да се завърти на две по-нататъшни позиции на тръбата.

Средната позиция е подходяща, за удобство при работа с тримера под препятствия, например храсти или пейки.

Долната позиция се използва за косене на ръбове на тревни площи, както е описано в следващия раздел.

Натиснете бутон 1 и завъртете ръкохватката до ограничителя на 180°.

9. Косене на тревни площи (фиг. 4)

- Придвигвайте инструмента по малките затревени площи – той не е пригоден за косене на големи площи.
- По възможност режете с лявата половина, тогава откосената трева, прахът и завихрените камъни или други подобни ще бъдат изхвърляни напред, настрани от потребителя.
- Вие ще постигнете идеални условия за работа, когато гържите инструмента със страничен наклон 30° наляво.

10. Угължаване на кордата

Редовно проверявайте кордата за повреди и следете нейната дължина.

При намалена режеща способност:

Включете инструмента и го гържете над затревената площ.

Тръскайте режещата глава към земята (фиг. 5).

По този начин кордата ще се регулира, в случай, че краищата ѝ са с дължина най-малко 2,5 см.

Когато краищата са по-къси:

Изключете уреда.

Изтеглете щепсела от ел. мрежата. Натиснете основата на шпулата до крайно положение и здраво опънете края на кордата (фиг. 6). Ако не се показват краища, виж точка 10 (подновяване на шпулата).

При положение, че кордата е по-дълга от 8,5 см, то тя се отрязва автоматично на необходимата дължина (фиг. 7)

Внимание: Режещото острие да се почиства от остатъци от трева, за да не се влошава режещия ефект.

Внимание: Опасност от нараняване от режещото острие.

11. Подмяна на шпулата (фиг. 8 + 9)

Първо изключете уреда и извадете щепсела от ел. мрежата. Изчакайте докато кордата спре да се движи. След това натиснете двата фиксатора 1, разположени странично на режещата глава и свалете капачката 2 на режещата глава, издърпвайки я нагоре (фиг. 8). Извадете празната шпула и поставете новата така, че от изходните отвори, разположени странично на режещата глава да се показва по един край на кордата (фиг. 9). Уверете се, че пружината 4 е поставена правилно под шпулата. След това чрез натискане отново поставете капачката. Двата фиксатора трябва да застанат правилно, т.е. да щракнат.

12. Повреди

- **Уредът не работи:** Проверете за наличие на ел.ток (напр. опитайте на друг контакт или посредством индикатор на напрежение). Ако уредът не работи, когато е включен към контакт с редовно напрежение, то тогава го занесете в неразглобено състояние на нашия централен сервиз.

- **Кордата изчезва в шпулата:** Демонтирайте шпулата (по указанията дадено в т. 10), прокарайте края на кордата през отвора и отново поставете шпулата. Ако кордата е изразходена, моля, поставете нова.

Не отстранявайте други повреди сами, а занесете уредът за ремонт от оторизиран специалист.

При неизправности или при нужда от резервни части, моля, обърнете се към търговската къща.

13. Съхранение

- Уредът да се по чисти основно, особено прорезите за охлаждане на мотора.

- За по чистване не използвайте вода .

- Уредът да се съхранява на сухо и сигурно място .

- Осигурете го срещу употреба от странични лица (напр. от деца).

14. Ремонтна служба

Ремонтите на електрическите инструменти могат да се изпълняват само от електротехници-специалисти. Моля, при изпращането за ремонт да описвате установените от Вас повреди.

15. Отвеждане на отпадъците и опазване на околната среда

Когато Вашият тример за трева някой ден стане негоден за употреба или повече не Ви трябва, моля в никакъв случай не изхвърляйте уреда с домашните отпадъци , а го отведете съобразно екологичните изисквания. Моля предайте и уреда в пункт за събиране на използваеми отпадъци. Пластмасовите и металните части тук могат да бъдат отделени и да бъдат предадени в пункт за рециклируеми отпадъци. Информация за това ще получите във Вашата общинска или градска администрация.